



EASY LAMINATRICE CON RULLO SUPERIORE RISCALDATO

Laminatrice altamente performante per materiali autoadesivi. Permette di laminare, montare immagini.
Progettata per essere durevole e robusta per risultati perfetti e di ottima qualità.

✓ ALTA PRODUTTIVITA'

Estremamente veloce: lavora **fino a 10 m/min** con assoluta precisione

✓ FLESSIBILITA' DI LAVORAZIONE

Stesura di biadesivi, application-tape e pellicole protettive; montaggio di immagini su **pannelli** anche di **grandi dimensioni**. Disponibile in tre misure

✓ PIANI DI LAVORO MAGGIORATI

Piano di ingresso ed uscita maggiorato per facilitare l'inserimento di pannelli più grandi

✓ PANNELLO DI CONTROLLO FACILE DA USARE

Impostazione semplice dei parametri di laminazione

✓ CONTROLLO PRESSIONE INTUITIVO

Visualizzatore a LED intuitivo per lavorare sempre con la giusta pressione senza danneggiare il materiale

✓ MADE IN ITALY

Progettata e costruita completamente in Italia

✓ AFFIDABILITA' E SICUREZZA A LUNGO TERMINE

Macchina robusta, costruita con componenti che assicurano affidabilità e sicurezza a lungo termine

ADATTA PER:

- > Pannelli rigidi per uso interno ed esterno
- > Grafiche per pavimenti/ Vetrefanie
- > Backlit display
- > Grafiche per manifestazioni fieristiche
- > Banner roll-up & Display pop-up
- > Espositori da tavolo
- > Film protettivi su pannelli (es. antine settore arredamento), plexiglas®, vetro
- > Decorazioni per macchine (car wrapping)
- > Tastiere a membrana / adesivi prespaziati





Sollevamento motorizzato del rullo superiore (optional)



Velocità regolabile elettronicamente



Alberi in alluminio con sistema automatico di aggancio



Vasca anteriore di supporto stampe (optional)



Visualizzatore a LED della pressione dei rulli per evitare la pressione eccessiva

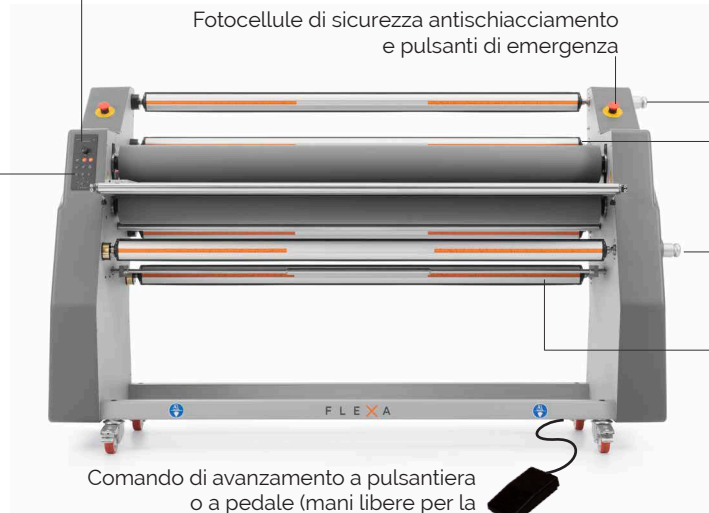

Fotocellule di sicurezza antischiacciamento e pulsanti di emergenza

Albero riavvolgitore con frizione

Albero svolgitoro per il film

Albero svolgitoro anteriore con freno e barra di rinvio per regolare la tensione del materiale (optional)

Albero riavvolgitore posteriore con frizione e barra di stacco (optional)

Comando di avanzamento a pulsantiera o a pedale (mani libere per la movimentazione del materiale)



Piano di lavoro in acciaio estraibile per accedere facilmente ai rulli
Barra premifoglio anteriore (optional)



Squadra di riferimento con guida (optional)



Unità di taglio con due coltelli (optional)

	EASY 110	EASY 160	EASY 210
Larghezza utile di lavoro	1100 mm	1600 mm	2100 mm
Luce massima di passaggio tra i rulli	40 mm	40 mm	40 mm
Rulli vulcanizzati in gomma	Ø 130 mm	Ø 130 mm	Ø 130 mm
Rullo superiore riscaldato su tre valori preimpostati	30°, 40°, 50° C	30°, 40°, 50° C	30°, 40°, 50° C Optional
Velocità massima	10 m/min.	10 m/min.	10 m/min.
Altezza piano di lavoro	890 mm	890 mm	890 mm
Alimentazione	230 V - 50/60 Hz - 2000 W	230 V - 50/60 Hz- 2900 W	230 V - 50/60 Hz -3500 W
Dimensioni (L x P x H)	1650 x 800 x 1300 mm	2050 x 800 x 1300 mm	2500 x 800 x 1300 mm
Peso	190 kg	240 kg	290 kg
Dimensioni macchina con imballo (L x P x H)	2150 x 950 x 1600 mm	2150 X 950 X 1600 mm	2650 x 1150 x 1600 mm
Peso macchina con imballo	290 kg	340 kg	480 kg

Distributore

Prodotto costruito in ottemperanza alle normative CE



Follow us:



100% Made by FLEXA
100% Made in Italy

